



CRANE PLUS

Руководство
пользователя

Содержание

■ Комплектация	1
■ Дисплеймер и предупреждение	2
■ Руководство по быстрому запуску	9
■ Подготовка и зарядка аккумуляторов	10
■ Установка камеры	11
■ Корректировка баланса	13
■ Запуск	16
■ Описание режимов управления стабилизатором	19
■ Инициализация и различные операции	20
■ Работа с приложением	22
■ Использование основных аксессуаров	24
■ Спецификации изделия	30
■ Руководство по эксплуатации вращающего момента мотора	31
■ Гарантийный талон	32

В комплект входят следующие предметы. В случае, если в комплекте отсутствует какой-либо из указанных предметов, пожалуйста, свяжитесь с ZHIYUN или вашим местным торговым представителем.

	Трехосевой стабилизатор Crane	1		Отсек для аккумуляторов	1
	Зажим объективодержателя	1		Винт крепления объектива	2
	Зарядное устройство	1		Литий - ионный аккумулятор 26500	2
	Кабель микро-USB	1		Штатив	1
	Кабель управления для камер Panasonic	1		Противоскользящая клейкая лента	1
	Кабель управления для камер Sony	1			

Благодарим вас за использование ZHIYUN Crane Plus. Информация, содержащаяся в настоящем руководстве, влияет на вашу безопасность и ваши законные права и обязанности. Внимательно и полностью прочтите настоящий документ, чтобы правильно настроить устройство перед использованием. Если вы не прочтете настоящее руководство и не будете следовать инструкциям и предупреждениям, это может привести к серьезным травмам для вас или окружающих, или к повреждению вашего устройства или имущества.

ZHIYUN оставляет за собой право окончательной интерпретации настоящего документа и всех связанных документов, касающихся Crane Plus, а также право вносить изменения в любое время без предварительного уведомления. Для получения последней информации о продукте посетите сайт www.zhiyun-tech.com.

Используя данный продукт, вы тем самым подтверждаете, что внимательно прочли настоящий документ, понимаете и соглашаетесь соблюдать приведенные здесь условия. Вы соглашаетесь с тем, что несете единоличную ответственность за ваши действия при использовании данного продукта и за любые последствия. Вы соглашаетесь использовать данный продукт исключительно по назначению и в соответствии со всеми условиями, мерами предосторожности, практикой, политиками и рекомендациями, составленными и предоставленными ZHIYUN.

ZHIYUN™ снимает с себя любую ответственность за ущерб, вред или какую-либо юридическую ответственность, понесенные прямо или косвенно в следствие использования данного продукта. Пользователи должны выполнять безопасные и правильные действия, в том числе, помимо прочего, изложенные здесь.

ZHIYUN™ является торговой маркой Guilin Zhishen Information Technology Co., Ltd. (далее именуемой «ZHIYUN» или «ZHIYUN TECH») и ее дочерних компаний. Все названия продуктов или торговых марок, упомянутые ниже, являются торговыми марками или зарегистрированными товарными знаками соответствующих владельцев.

Глоссарий

Следующие термины используются во всей литературе о продукте для обозначения различных уровней потенциального вреда при работе с данным продуктом.

ПРЕДУПРЕЖДЕНИЕ: Процедуры, которые, если они не соблюдаются надлежащим образом, могут привести к имущественному ущербу, серьезной аварии или тяжелой травме.

ПРЕДОСТЕРЕЖЕНИЕ: Процедуры, которые, если они не соблюдаются надлежащим образом, могут привести к материальному ущербу и получению тяжелой травмы.

ПРИМЕЧАНИЕ: Процедуры, которые, если они не соблюдаются надлежащим образом, могут привести к материальному ущербу или незначительной травме.

ПРЕДУПРЕЖДЕНИЕ

Прочтите Руководство пользователя ПОЛНОСТЬЮ, чтобы ознакомиться с функциями данного продукта перед началом работы. Неправильное обращение с продуктом может привести к повреждению продукта или имущества, а также к нанесению тяжелой травмы. Это сложный продукт. Он должен эксплуатироваться с осторожностью и здравым смыслом, а также базовыми понятиями в механике. Неспособность эксплуатировать данный продукт безопасным и ответственным образом может привести к травме или повреждению продукта или другого имущества. Данный продукт не предназначен для использования детьми без непосредственного надзора со стороны взрослых. НЕ используйте с несовместимыми компонентами или каким-либо иным образом, как указано или проинструктировано в документах продукта, предоставленных ZIYUN. В руководстве по технике безопасности содержатся инструкции по безопасности, эксплуатации и техническому обслуживанию. В целях надлежащей эксплуатации продукта и предотвращения повреждений или тяжелых травм необходимо прочесть и следовать всем инструкциям и предупреждениям в Руководстве пользователя перед сборкой, настройкой или использованием.

Руководство по безопасной эксплуатации

■ ПРЕДОСТЕРЕЖЕНИЕ:

Crane Plus является устройством высокоточного управления. Crane Plus может быть нанесено повреждение, если устройство упало или подвергнуто внешнему воздействию, что может привести к неисправности.

Убедитесь, что вращение осей стабилизатора не блокируется внешней силой при включении Crane Plus.

Crane Plus не является водонепроницаемым. Предотвращайте контакты любого вида жидкости или чистящего средства с Crane Plus. Для чистки рекомендуется использовать сухую ткань.

Crane Plus не является водонепроницаемым. Предотвращайте контакты любого вида жидкости или чистящего средства с Crane Plus. Для чистки рекомендуется использовать сухую ткань.

Берегите Crane Plus от пыли и песка во время использования.

■ ПРИМЕЧАНИЕ:

Крепко держите рукоятку при включении Crane Plus, так как дрожание может привести к неудачному запуску.

Дисклеймер

Настоящее руководство по безопасному использованию аккумулятора и все связанные документы могут быть изменены по усмотрению ZHIYUN TECH. ZHIYUN TECH оставляет за собой право вносить изменения в любое время без предварительного уведомления. Обновленную информацию о продукте можно найти на официальном сайте ZHIYUN.

Глоссарий

- **ПРЕДУПРЕЖДЕНИЕ:** Процедуры, которые, если они не соблюдаются надлежащим образом, могут привести к имущественному ущербу, серьезной аварии или тяжелой травме.
- **ПРЕДОСТЕРЕЖЕНИЕ:** Процедуры, которые, если они не соблюдаются надлежащим образом, могут привести к материальному ущербу и получению тяжелой травмы

ПРЕДУПРЕЖДЕНИЯ

Прочтите Руководство пользователя ПОЛНОСТЬЮ, чтобы ознакомиться с функциями данного продукта перед началом работы. Неправильное обращение с продуктом может привести к повреждению продукта или имущества, а также к нанесению тяжелой травмы. Это сложный продукт. Он должен эксплуатироваться с осторожностью и здравым смыслом, а также базовыми понятиями в механике. Неспособность эксплуатировать данный продукт безопасным и ответственным образом может привести к травме или повреждению продукта или другого имущества. Данный продукт не предназначен для использования детьми без непосредственного надзора со стороны взрослых. НЕ используйте с несовместимыми компонентами или каким-либо иным образом, как указано или проинструктировано в документах продукта, предоставленных ZIYUN. В руководстве по технике безопасности содержатся инструкции по безопасности, эксплуатации и техническому обслуживанию. В целях надлежащей эксплуатации продукта и предотвращения повреждений или тяжелых травм необходимо прочесть и следовать всем инструкциям и предупреждениям в Руководстве пользователя перед сборкой, настройкой или использованием.

■ ПРЕДУПРЕЖДЕНИЕ

Во избежание пожара, тяжелых травм и материального ущерба соблюдайте следующие правила техники безопасности при использовании, зарядке или хранении аккумуляторов.

Подсказки

Легенда :  Советы и подсказки  Важная информация

Использование аккумулятора

1. Не допускайте контакта аккумуляторов с жидкостью любого типа. Не оставляйте аккумуляторы под дождем или вблизи источника влаги. Не бросайте аккумулятор в воду. Если внутренняя часть аккумулятора контактирует с водой, может произойти химическое разложение, что может привести к тому, что аккумулятор загорится, что в свою очередь может привести к взрыву.
2. Если аккумулятор во время использования попадает в воду со стабилизатором, немедленно достаньте его и положите в безопасное и открытое место. Держитесь на безопасном расстоянии от аккумулятора до его полного высыхания. Не используйте аккумулятор снова и утилизируйте его надлежащим образом, как описано в разделе "Утилизация аккумуляторов" ниже.
3. Если аккумулятор загорелся, используйте воду, распылитель воды, песок, противопожарное покрывало, порошковое средство тушения огня или огнетушитель с диоксидом углерода, чтобы погасить огонь. Погасите огонь, применив методы, рекомендованные выше, в соответствии с реальной ситуацией.
4. Никогда не используйте аккумуляторы, отличные от ZHIYUN. Если требуется замена аккумуляторов или запасные аккумуляторы, приобретите новые аккумуляторы на официальном сайте или по авторизованным каналам ZHIYUN. ZHIYUN не несет ответственности за какой-либо ущерб, нанесенный аккумуляторами, отличными от ZHIYUN.
5. Никогда не используйте или не заряжайте набухшие, текущие или поврежденные аккумуляторы. Никогда не используйте и не заряжайте, если аккумулятор издает запах или перегревается (превышая максимальную температуру 160°F / 71°C). Если ваши аккумуляторы неисправны, обратитесь за помощью к ZHIYUN или авторизованному дилеру ZHIYUN.
6. Аккумулятор следует использовать в температурном диапазоне от -10°C до 45°C. Использование аккумулятора при температуре выше 45°C может привести к пожару или взрыву. Использование аккумулятора при температуре ниже -10°C может привести к серьезному его повреждению.
7. Не используйте аккумулятор в сильных электростатических или электромагнитных средах. В противном случае защитная плата аккумулятора может работать неправильно.
8. Не разбирайте и не используйте какие-либо острые предметы для прокола аккумулятора. В противном случае аккумулятор может потечь, загореться или взорваться.
9. Берегите аккумулятор от механических ударов, раздавливания или падения. Не кладите тяжелые предметы на аккумулятор или зарядное устройство.
10. Электролиты внутри аккумулятора являются высококоррозионными. В случае непреднамеренного контакта любых электролитов с кожей или глазами незамедлительно промойте водой в течение как минимум 15 минут и обратитесь за медицинской помощью как

можно скорее.

11. Не используйте аккумулятор, если он был раздавлен или перенес сильный удар.
12. Не нагревайте аккумулятор и никогда не кладите аккумулятор в микроволновую печь или в контейнер под давлением.
13. Не кладите элемент аккумулятора на проводящую поверхность (например, поверхность металлического стола).
14. С осторожностью используйте провода или другие металлические предметы, которые могут вызвать положительное и отрицательное короткое замыкание на аккумулятор.
15. Если клемма аккумулятора грязная, протрите ее чистой сухой тканью. В противном случае это приведет к повреждению аккумулятора, что может привести к потере энергии или сбою в зарядке.

Зарядка батареи

1. Не подключайте аккумуляторы к розетке или прикуривателю автомобиля напрямую. Всегда используйте адаптер для зарядки, одобренный ZHIYUN. ZHIYUN не несет никакой ответственности, если аккумулятор заряжается с помощью зарядного устройства, отличного от ZHIYUN.
2. Не кладите аккумулятор и зарядное устройство вблизи легковоспламеняющихся материалов или на легковоспламеняющиеся поверхности (например, ковер или дерево). Никогда не оставляйте аккумулятор без присмотра во время зарядки, чтобы предотвратить несчастный случай.
3. Не заряжайте аккумулятор сразу после использования, так как его температура может быть слишком высокой. Не заряжайте аккумулятор до тех пор, пока он не остынет до нормальной комнатной температуры. Зарядка аккумулятора с температурой выше 45°C или ниже 0°C может привести к течи, перегреву или повреждению.
4. Осмотрите зарядное устройство перед использованием, убедитесь, что отсутствуют повреждения корпуса, шнура, вилки или других деталей. Никогда не используйте поврежденное зарядное устройство. Не чистите зарядное устройство при помощи какой-либо жидкости, содержащей спирт или другие легковоспламеняющиеся растворители. Отключайте зарядное устройство от сети, если оно не используется.

Хранение аккумулятора

1. Храните аккумуляторы в недоступном для детей и домашних животных месте.
2. Не оставляйте аккумулятор вблизи источников тепла, таких как печь или нагреватель, или внутри автомобиля в жаркие дни. Никогда не подвергайте аккумулятор воздействию каких-либо сред с температурой выше 60°C. Идеальная температура хранения составляет 22°C-28°C.
3. Храните аккумуляторы в сухом месте.

4. Не оставляйте аккумулятор, не используя его, на слишком длительное время после его полной разрядки, чтобы предотвратить переразрядку аккумулятора, что может привести к его повреждению и постоянной неисправности.

Техническое обслуживание аккумулятора

1. Никогда не используйте аккумулятор, если температура слишком высокая или слишком низкая.
2. Не храните аккумулятор в среде с температурой более 60°C.

Техническое обслуживание аккумулятора

1. Никогда не используйте аккумулятор, если температура слишком высокая или слишком низкая.
2. Не храните аккумулятор в среде с температурой более 60°C.

Рекомендации для транспортировки

1. Перед транспортировкой аккумулятора на самолет разрядите его до 25% или ниже. Только разрядите аккумулятор в месте, защищенном от пожаров, в идеале - в сухом и открытом помещении.
2. Не храните и не транспортируйте аккумуляторы вместе с металлическими предметами, такими как очки, часы, ювелирные изделия и пр.
3. Не транспортируйте поврежденные аккумуляторы. При транспортировке обязательно разрядите аккумулятор до уровня менее 50%.

Утилизация аккумуляторов

Утилизируйте аккумулятор в специальных контейнерах для переработки только после полной разрядки. Не кладите аккумулятор в обычные контейнеры для мусора. Строго следуйте местным нормам, касающимся утилизации и переработки аккумуляторов.

Использование аккумулятора

Проверяйте, чтобы аккумуляторы были полностью заряжены, каждый раз перед использованием.

Зарядка батареи

Аккумулятор автоматически прекратит зарядку, когда он будет полностью заряжен. Отключайте аккумуляторы от зарядного устройства при полной зарядке.

Хранение аккумулятора

1. Разрядите аккумулятор до 40% -65%, если он НЕ будет использоваться более 10 дней. Это может значительно продлить срок службы аккумулятора.
2. Аккумулятор переходит в режим гибернации, когда напряжение становится слишком низким. Зарядите аккумулятор, чтобы вывести ее из режима гибернации.

3. Извлеките аккумуляторы из стабилизатора, когда они не используются, и храните их в специализированном контейнере.

Техническое обслуживание аккумулятора

1. Никогда не заряжайте сверх меры, так как это может привести к повреждению аккумуляторного элемента.
2. Производительность аккумулятора может снизиться, если он не используется длительное время.
3. Заряжайте и разряжайте аккумулятор один раз в 3 месяца, чтобы поддерживать его в активном состоянии.

Утилизация аккумуляторов

Если аккумулятор нельзя разрядить полностью, не оставляйте его в контейнере для переработки, а обратитесь за помощью к специалисту по утилизации/переработке аккумуляторов для дальнейших действий.

Познакомьтесь с Crane Plus

Перед использованием проверьте упаковку продукта, убедитесь, что все предметы, указанные ниже, поступили вместе с продуктом. В случае, если в комплекте отсутствует какой-либо из указанных предметов, пожалуйста, свяжитесь с ZHIYUN или вашим местным торговым представителем.

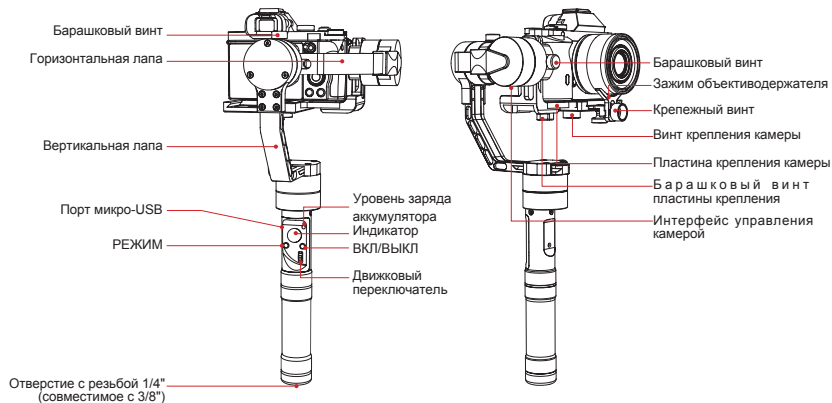

ПРИМЕЧАНИЕ: Камера не входит в комплект и приобретается отдельно. Изображения, представленные здесь, предназначены исключительно для демонстрации.

Прежде чем использовать Crane Plus в первый раз, пожалуйста, полностью зарядите аккумуляторы, чтобы начать и обеспечить нормальную работу, используя зарядное устройство, идущее в комплекте.

Название: Зарядное устройство для литиево-ионного аккумулятора Модель: ZC-26500
Входное напряжение: DC 5В 2400мА
Выходное напряжение: DC 4,2В 1200мА*2

- Горит **КРАСНЫМ** светом при зарядке
- Горит **СИНИМ** светом, когда полностью зарядился

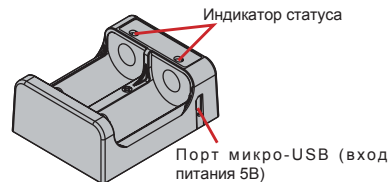

Литий-ионный аккумулятор 26500
Емкость: 3600мАч
Напряжение: 3,7В

ПРИМЕЧАНИЕ

1. Зарядное устройство предназначено для зарядки только литиево-ионного аккумулятора ZC-26500 от ZHIYUN. Не заряжайте аккумуляторы других моделей или марок, иначе это может привести к несчастному случаю.
2. Используйте только правильный адаптер 5В с выходным током ≥ 1000 мА. Время зарядки зависит от максимального выходного тока адаптера.

Пожалуйста, используйте и заряжайте аккумуляторы, исключительно поставляемые или одобренные ZHIYUN. ZHIYUN не несет никакой ответственности за взрыв, пожар и/или несчастные случаи, вызванные аккумуляторами, отличными от ZHIYUN

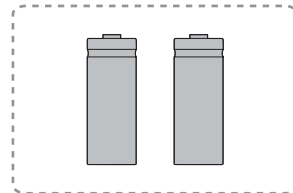
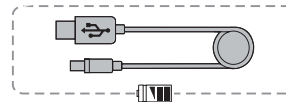

Метод работы

Стандартный режим

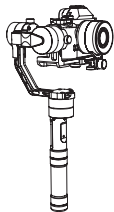

Перевернутый режим

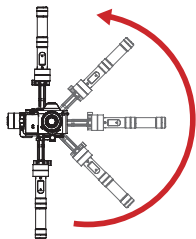

Стабилизатор должен быть надлежащим образом отбалансирован перед использованием Перевернутого режима. Не вращая рукоятку, передвигайте ее прямо вверх/вниз, чтобы переключаться в Стандартный или Перевернутый режимы.

Примечание: Размер камеры и ее отбалансированное положение после крепления могут влиять на успешное использование Перевернутого режима. Для некоторых моделей камер, баланс должен настраиваться после перехода в Перевернутый режим.

⚠ Если лапа мотора вытянута до максимума, то в случае установки большого объектива, Перевернутый режим может не поддерживаться.

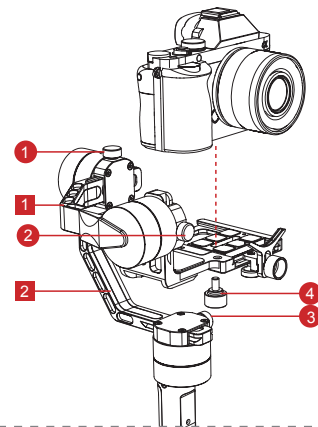

Закрепите камеру параллельно пластине крепления, совместив отверстие с резьбой 1/4" в нижней части камеры с пустым гнездом пластины крепления. Переместите камеру как можно ближе к мотору наклона **4** и затяните винт к крепления камеры, чтобы зафиксировать положение камеры.

⚠ Не включайте стабилизатор, пока камера не будет надлежащим образом закреплена.

Корректировка уровня на оси наклона

Пластина крепления

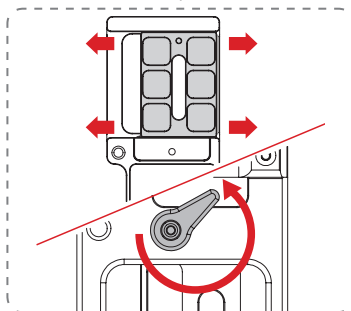

Ослабьте винт крепления камеры снизу пластины крепления так, чтобы ее можно было двигать вперед и назад.

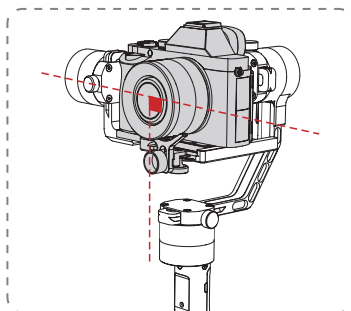

Передвиньте камеру вперед или назад, чтобы найти баланс уровня. Как только камера сможет оставаться неподвижной и почти ровно объективом вперед, завершите этот шаг, затянув винт крепления камеры.

Сначала ослабьте барашковый винт (поверните 3 раза). Отрегулируйте ось **2** наклона, пока камера не остановится объективом вверх (то есть останется неподвижной вертикально земле), завершите этот шаг, затянув барашковый винт **2**.

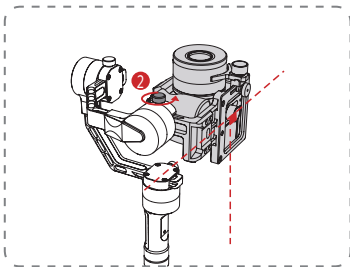

Корректировка баланса на оси вращения

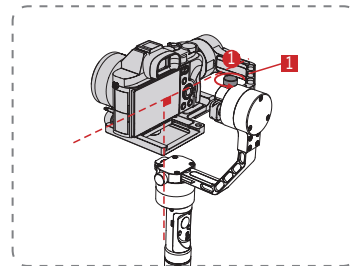

Ослабьте барашковый **1** винт. Отрегулируйте ось вращения до тех пор, пока камера не остановится, удерживая горизонтальную ленту **1** ровно. Завершите этот шаг, затянув барашковый винт.

Корректировка уровня на оси поворота

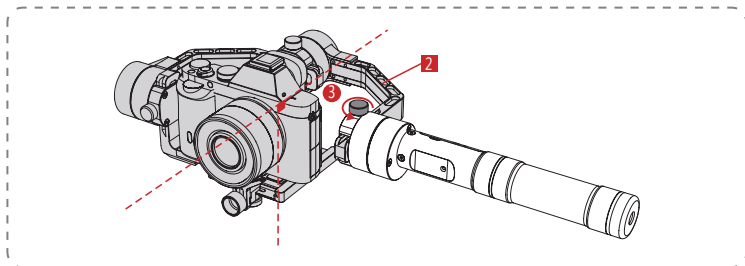

Ослабьте барашковый й3 винт. **3** Отрегулируйте ось поворота до тех пор, пока камера не остановится, удерживая вертикальную лапу **2** ровно, при повороте вправо/влево. Завершите корректировку баланса, затянув барашковый винт.

Инструкция к панели управления

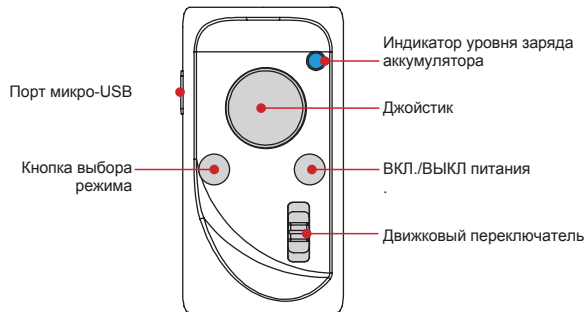
**Принцип работы движкового переключателя**

При подключении камеры SONY:
Нажмите движковый переключатель в направлении "T", чтобы уменьшить масштаб, и в направлении "W", чтобы увеличить.

Порт микро-USB

Подключает стабилизатор к компьютеру при помощи кабеля микро-USB для калибровки в режиме онлайн и обновления прошивки.

Принцип работы джойстика

Джойстик управляет движением камеры, поворачивая 3 оси вверх/вниз или влево/вправо. Одиночное нажатие или двойное нажатие джойстика позволяет вручную переключаться между 3 режимами управления стабилизатором. Длительное нажатие джойстика в течение 1 секунды позволит перейти в режим ожидания, нажмите и удерживайте кнопку в течение 1 секунды снова, чтобы выйти из режима ожидания.

ВКЛ./ВЫКЛ. питания

Включите стабилизатор, нажав и удерживая кнопку питания приблизительно в течение 3 секунд. После включения стабилизатора кнопка питания может использоваться для управления съемкой камеры (только после того, как камера подключена к стабилизатору).

Нажимайте кнопку, чтобы делать фотографии. Дважды нажмите кнопку, чтобы начать видеозапись. Дважды нажмите кнопку еще раз, чтобы остановить запись.

Индикатор уровня заряда аккумулятора

Горит ЖЕЛТЫМ светом при включении/выключении стабилизатора:

Быстро мерцает в течение 3 секунд и загорается непрерывно в течение 1 секунды при включении. Быстро мерцает в течение 3 секунд при выключении питания. Горит СИНИМ светом, когда стабилизатор находится в нормальном режиме работы, частота мерцания СИНЕГО света указывает на текущий уровень заряда батареи:

Быстрое мерцание 4 раза - уровень заряда батареи 75-100%.

Быстрое мерцание 3 раза - уровень заряда аккумулятора 50-75%.

Быстрое мерцание 2 раза - уровень заряда аккумулятора 25-50%.

Быстрое мерцание 1 раз - уровень заряда батареи 1-25%.

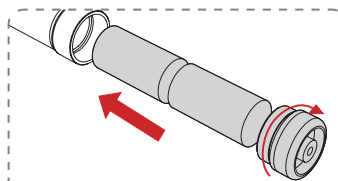
Как запускать

1. Поверните, чтобы открыть торцевую крышку, после чего установите два литиево-ионных аккумулятора 26500. Обязательно закрутите торцевую крышку после установки аккумулятора, иначе стабилизатор не включится.

Аккумуляторы должны быть установлены плюсом в направлении стрелки, как показано на рисунке.

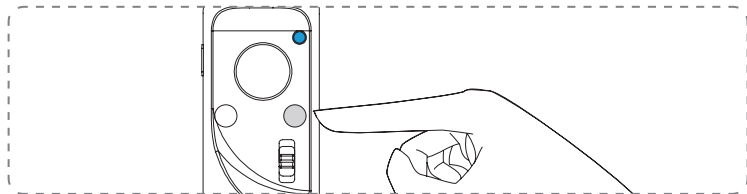

2. После правильной установки аккумуляторов нажмите и удерживайте кнопку питания в течение 3 секунд, чтобы включить питание.

⚠ Пожалуйста, используйте только аккумуляторы, поставляемые или одобренные ZIYUN, иначе это может привести к несчастным случаям.

При использовании стабилизатора в первый раз, пожалуйста, придерживайте камеру одной рукой, чтобы предотвратить сильное дрожание камеры в случае возникновения неисправности стабилизатора (в очень редких случаях).



Схема переключения режимов

Переключение режимов:

1. Для переключения режимов в указанном порядке (отслеживаемое панорамирование, блокировка и FPV) нажмите кнопку MODE один раз. После включения стабилизатор по умолчанию переходит в режим отслеживаемого панорамирования.
2. Для включения режима полного отслеживания в любом из 3 режимов дважды нажмите кнопку MODE. Для возврата к предыдущему режиму нажмите кнопку MODE один раз.
3. Для включения панорамирования на 180° с сохранением режима управления трижды нажмите кнопку MODE.

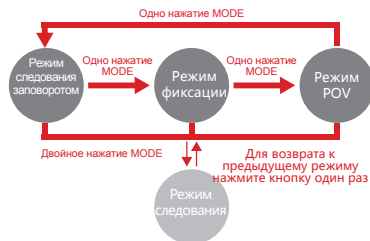
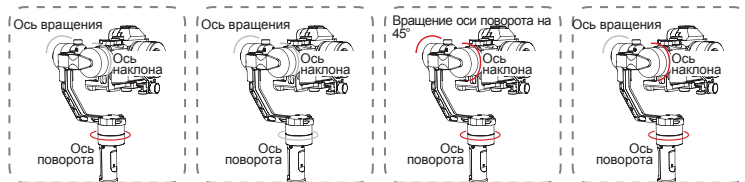

Режим отслеживаемого панорамирования: камера ведет съемку в режиме панорамирования, следуя за движением стабилизатора влево или вправо; положение осей наклона и поворота при этом блокируется. Для ручного управления осью наклона сдвиньте джойстик вверх или вниз.

Режим блокировки: блокирует положение всех трех осей и фиксирует камеру для съемки в нужном направлении. Для ручного управления осью наклона сдвиньте джойстик вверх или вниз.

Режим FPV: камера следует за движением стабилизатора и может поворачиваться влево или вправо до 45° и выполнять панорамирование на 360°.

Режим слежения: камера следует за движением стабилизатора, для перемещения камеры используются оси панорамирования и наклона. Для ручного управления осью поворота сдвиньте джойстик влево или вправо.

Инициализация стабилизатора

Инициализируйте стабилизатор при следующих обстоятельствах:

1. Незначительно отклонение наблюдается в угле наклона камеры в равном положении после запуска.
2. Незначительно отклонение наблюдается в углу наклона камеры в равном положении после запуска.
3. Наблюдается небольшие корректировки угла, когда камера находится в равном положении, в то время как стабилизатор остается неподвижным.

Процедура инициализации

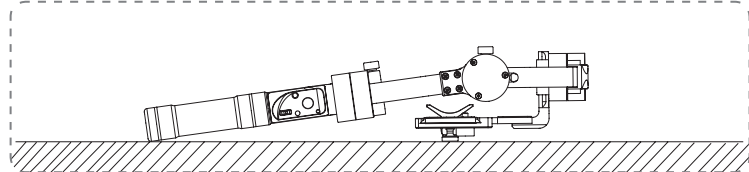

1. Установите аккумуляторы надлежащим образом.
2. Удерживайте пластину крепления камеры, нажмите и удерживайте кнопку питания, чтобы включить стабилизатор. Мотор создаст действующую силу после активации, удерживайте неподвижно пластину крепления камеры, нажмите и удерживайте кнопку выбора режима, чтобы перейти в режим ожидания.
3. Разместите стабилизатор на поверхности стола, подождите около 10 секунд, и стабилизатор автоматически завершит инициализацию.

⚠ Если после инициализации все еще можно будет наблюдать небольшое отклонение, повторите описанную выше процедуру, чтобы снова провести инициализацию.

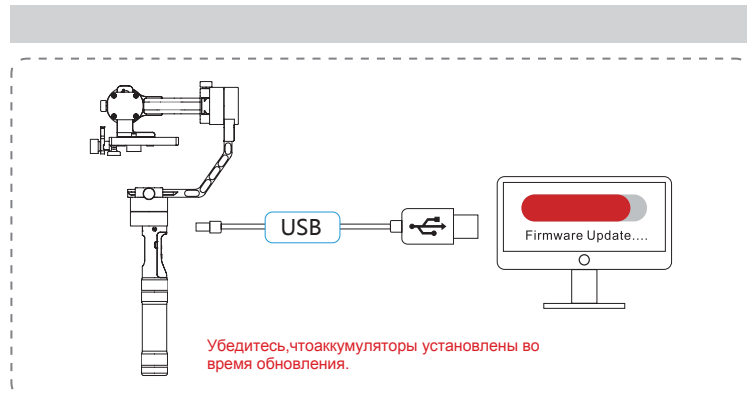

1. Посетите официальный сайт ZHIYUN: www.ZHIYUN-TECH.com.
2. Перейдите на страницу загрузок "Downloads" и найдите пакет руководства по обновлению прошивки "Firmware Upgrade Tutorial".
3. Загрузите драйвер, инструмент калибровки и последнюю прошивку, соответствующую вашему стабилизатору.
4. Обновите прошивку в соответствии с инструкциями, указанными в руководстве по обновлению прошивки.

Загрузка и установка приложения



Загрузите приложение с официального сайта ZHIYUN www.ZHIYUN-TECH.com, либо напрямую при помощи QR-кода слева (требуется Android 4.3 и выше либо iOS9.0 и выше). Пользователи iOS могут загрузить приложение, введя в поиск "ZY Play".

Приложение ZHIYUN регулярно обновляется, попробуйте узнать о его новых функциях.

Подключение стабилизатора к смартфону

1. В магазине приложений App Store или Google Play найдите и скачайте приложение ZY Play.
2. Включите стабилизатор.
3. Откройте приложение ZY Play, коснитесь кнопки Connect Device и выберите ваш стабилизатор.



Главные функции приложения

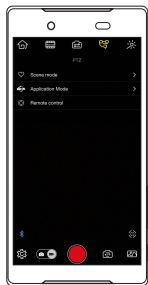

Экран мониторинга:
Позволяет проверять рабочий статус стабилизатора.



Экран управления:
Позволяет использовать различные средства управления стабилизатором, включая изменение режима управления стабилизатором и соответствующими осевыми движениями.

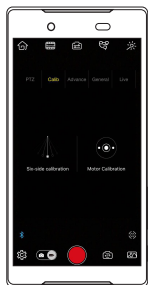

Экран калибровки:
Калибровка требуется, когда отклонения наблюдаются в трех осях и в уровне камеры. Нажмите значок начала калибровки "Start Calibration" и выполните процедуру 6-сторонней калибровки, следуя экранной иллюстрациям.

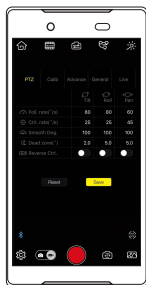

Экран настроек стабилизатора:
Позволяет регулировать различные настройки параметров стабилизатора (см. инструкцию приложения для конкретных операций).

Кабель управления для камер Panasonic

ПРИМЕЧАНИЕ: Все аксессуары, указанные в ниже, приобретаются отдельно.

Совместимые модели камер
GH3/GH4/GH5

Совместимая (-ые) модель (-и) стабилизатора
CRANE, Crane-Plus с версией прошивки V1.50 и выше.

Поддерживаемые функции

1. Управление затвором
2. Запись видео

Как использовать

Подключение

1. Для начала, подключите стабилизатор к вашему компьютеру или смартфону.
2. Настройте стабилизатор для совместимости с "Panasonic" на экране настроек, затем сохраните настройки.
3. Подключите разъем кабеля микро-USB (помеченный как "Gimbal") управления камерой Panasonic к порту подключения камеры со стороны мотора наклона, а затем подключите другой конец кабеля управления к порту "REMOTE" на камере.
4. Включите стабилизатор перед включением камеры, иначе пульт дистанционного управления камеры может не работать.

Операции

1. Управление затвором (включая фокусировку): Нажмите кнопку питания, чтобы делать отдельные снимки.
2. Запись видео: Дважды нажмите кнопку питания, чтобы начать видеозапись, дважды нажмите вновь, чтобы остановить запись.

Кабель управления для камер SONY

Совместимые модели камер

Поддерживаются камеры SONY с функцией управления с помощью мультимедийного разъема.

Совместимая (-ые) модель (-и) стабилизатора

CRANE, CRANE-M, Crane-Plus с версией прошивки V1.50 и выше.

Поддерживаемые функции

1. Управление затвором
2. Запись видео
3. Масштабирование

ПРИМЕЧАНИЕ: Оптическое масштабирование не поддерживается, если установлен неэлектрический объектив (Рекомендуется один из электрических объективов: E PZ 18-105мм F4 GOSS, E PZ 16-50мм F3.5-5.6 OSS).

Как использовать**Подключение**

1. Для начала, подключите стабилизатор к вашему компьютеру или смартфону.
2. Настройте стабилизатор для совместимости с "Sony" на экране настроек, затем сохраните настройки.
3. Подключите разъем кабеля микро-USB управления камерой SONY к порту подключения камеры со стороны мотора наклона, а затем подключите другой конец кабеля управления к порту "MULTI" на камере.
4. Включите стабилизатор перед включением камеры, иначе пульт дистанционного управления камеры может не работать.

Операции

1. Управление затвором (включая фокусировку): Нажмите кнопку питания, чтобы делать отдельные снимки.
2. Запись видео: Дважды нажмите кнопку питания, чтобы начать видеозапись, дважды нажмите вновь, чтобы остановить запись.
3. Масштабирование: Нажмите движковый переключатель в направлении "T", чтобы уменьшить масштаб, и в направлении "W", чтобы увеличить.

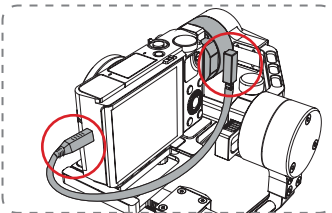

Пояснение о применени основных арматур

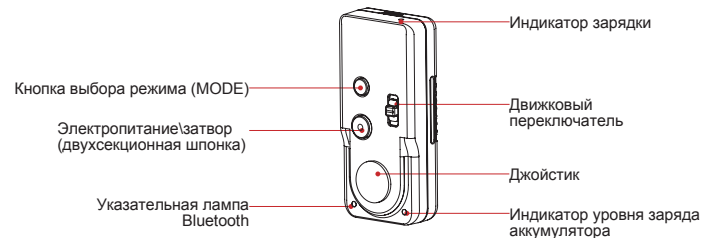
**Питание и видеосъемка (двухступенчатая кнопка спуска затвора)**

1. Полностью нажмите и удерживайте кнопку более 1 сек. для включения пульта ДУ и перехода в главный режим по умолчанию.
2. Полностью нажмите и удерживайте кнопку более 1 сек. для выключения пульта ДУ (индикатор выключится соответственно)
3. Когда стабилизатор подключен к камере: в режиме фотосъемки нажмите кнопку спуска затвора наполовину для фокусировки, нажмите кнопку спуска затвора полностью, чтобы сделать фото; дважды полностью нажмите кнопку, чтобы переключить режим фотосъемки на режим видеосъемки и наоборот.

Комбинации кнопок

Кнопка питания + переключатель: во время включения сместите переключатель к метке W, чтобы переключить пульт дистанционного управления в режим ведомого устройства и обновить его микропрограммное обеспечение с помощью приложения ZY Play на смартфоне.

Кнопка питания + кнопка Mode: одновременно нажмите кнопку Mode и кнопку питания, чтобы подключить находящийся поблизости стабилизатор с помощью Bluetooth.

Кнопка Mode: выбор режима (работает так же, как и кнопка на стабилизаторе).

Джойстик: управление направлением перемещения (работает так же, как и джойстик на стабилизаторе).

Слайдер: увеличение и уменьшение изображения.



Для управления камерой камера должна быть правильно подключена к стабилизатору. Некоторые функции удаленного управления могут не поддерживаться для некоторых моделей камер.

Спецификации:

Напряжение зарядки: Ток зарядки 5В: 100мА
 Теоретическое время работы: ≥ 30 ч.
 Емкость встроенного литий-полимерного аккумулятора: 150 мАч
 Ток эмиссии и полученный ток: 11,9 мА
 Рабочий ток: 4,2 мА
 Эффективная дистанция управления: 10м/394 дюйма (без помех)

Индикатор уровня заряда аккумулятора

90-100%: быстрое мерцание 4 раза в секунду.
 75-90%: быстрое мерцание 3 раза в секунду.
 55-75%: быстрое мерцание 2 раза в секунду.
 30-55%: быстрое мерцание 1 раз в секунду.
 0-30%: быстрое мерцание.

Индикатор зарядки

Зарядка: ● КРАСНЫЙ свет.
 Зарядка завершена: ● ЗЕЛЕНЫЙ свет

Индикатор Bluetooth

Подключение отсутствует: Продолжительно мерцает.
 Подключение установлено: Непрерывно горит

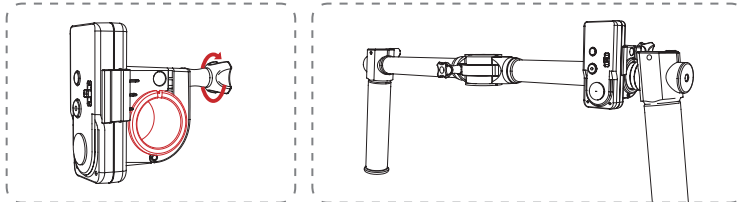
Метод крепления

1. Ослабьте барашковый винт на задней стороне пульта дистанционного управления, чтобы ослабить резиновый зажим (как отмечено на Рисунке красным цветом)
2. Установите пульт дистанционного управления на телескопический монопод или двойную рукоятку для удобного использования (как показано на Рисунке выше). Зажмите путем затягивания барашкового винта.

💡 Пуль дистанционного управления выключается автоматически, если его не использовать в течение 2 минут.

Удлиннитель рукоятки CRANE Crane-EH001 (продается отдельно)**Установка:**

1. Вставьте две ручки с двух сторон горизонтального стрежня.
2. Затяните винты на ручках.
3. Отвинтите зажим, расположенный в середине стержня, снимите защитное кольцо и установите его на стабилизаторе.
4. Закрепите зажим на стабилизаторе с защитным кольцом и затяните винты зажима.

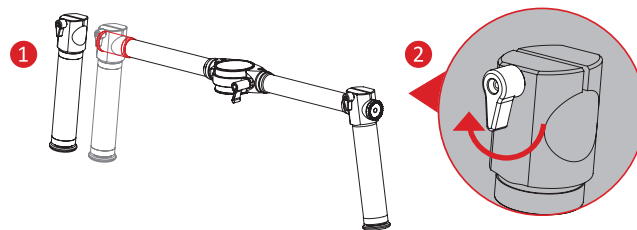

Примечание. Установите ручки на соединительную трубку, как показано на КРАСНОЙ области рисунка.

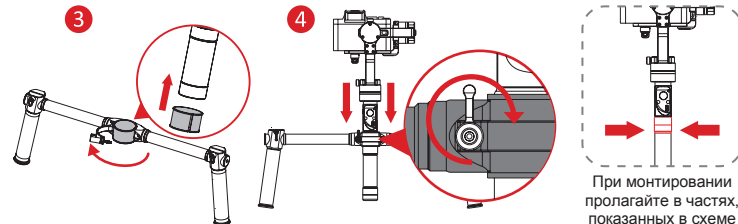

При монтаже пролагайте в частях, показанных в схеме

Положение в руках при стандартном режиме

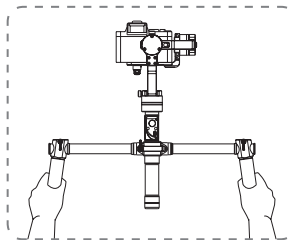

Положение в руках при перевернутом режиме

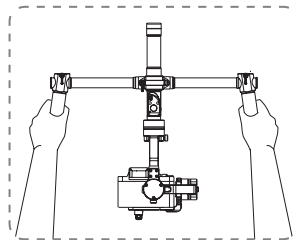

	Мин	Стандарт	Макс	Примечания
Входное напряжение	6,8В	8,4В	12,6В	
Рабочий ток	80 мА	110 мА	6000 мА	
Рабочая температура	-10°C	25°C	45°C	
Время работы	12часов		18часов	Протестировано при татической работе после соответствующей балансировки
Вес		950 г		Без аккумуляторов
Механический диапазон наклона		360°		Неограниченное вращение
Механический диапазон вращения		360°		Неограниченное вращение
Механический диапазон поворота		360°		Неограниченное вращение
Вес нетто	350 г		2500 г	
Время зарядки		3h		

Программное обеспечение Crane Plus версии 1.52 и более поздних поддерживает функцию настройки усилия мотора. Пользователи могут задать усилие мотора для работы с камерами различного веса с помощью инструмента обновления и калибровки или приложения.

Процесс установки

Способ настройки 1: для правильной работы стабилизатора усилие мотора необходимо настраивать для использования с камерами и объективами различного веса (доступно 3 уровня). Чтобы настроить этот параметр с помощью приложения ZY PLAY, сначала добавьте стабилизатор в приложение, следуя инструкциям на экране, а затем выберите необходимое значение усилия мотора.

Способ настройки 2:

1. Скачайте инструмент для обновления и калибровки и драйвер USB с официального веб-сайта ZHIYUN. Установите драйвер USB.

2. Подключите стабилизатор к ПК посредством USB-кабеля, двойным щелчком нажмите Tool для запуска инструмента. Включите стабилизатор, нажмите и удерживайте кнопку выбора режима в течение нескольких секунд, стабилизатор перейдет в режим ожидания.

3. Нажмите "Setting" (Установка), чтобы перейти на страницу параметров установки. Нажмите "Open" (Открыть), пользователи могут установить мощность мотора в другом модуле.

4. Мощность мотора можно устанавливать на низкий уровень, средний и высокий.

Низкий: Настройка по умолчанию (рекомендуется: Crane Plus + Sony A7S или меньшим весом)

Средний: Умеренная настройка (рекомендуется: Crane Plus + Sony A7S)

Высокий: Максимальная настройка (рекомендуется: Crane Plus + Canon 5D)

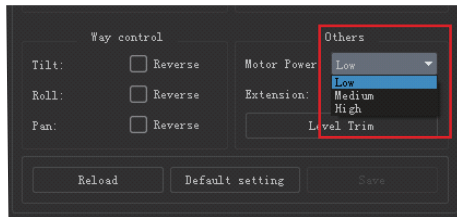

Гарантийный срок

1. Клиенты имеют право на замену или бесплатное ремонтное обслуживание в случае дефектов качества, обнаруженных в продукте, в течение 15 дней после получения продукта.
2. Клиенты имеют право на бесплатное ремонтное обслуживание от ZHIYUN для любого продукта в случае дефектного материала или брака производства, которые приводят к сбою при нормальном использовании потребителем и в нормальных условиях в течение действительного гарантийного срока, который составляет 12 месяцев, считая с даты поставки.

Данная гарантия не распространяется на следующее

1. Продукты, подвергшиеся несанкционированному ремонту, неправильному использованию, удару, пренебрежительному или неправильному обращению, намоканию, несчастному случаю и несанкционированной модификации.
2. Продукты, которые были подвергнуты ненадлежащему использованию, или этикетки или защитные обозначения которых были оторваны или изменены.
3. Продукты, срок гарантии которых истек.
4. Продукты, поврежденные по причине форс-мажорных обстоятельств, таких как пожар, наводнение, удар молнии и пр.

Процедура обращения по гарантии

1. При возникновении неисправности или каких-либо проблем с продуктом после покупки обратитесь к местному агенту за помощью, или вы всегда можете обратиться в службу поддержки ZHIYUN по адресу электронной почты SERVICE@ZHIYUN-TECH.COM или на веб-сайте WWW.ZHIYUN-TECH.COM.
2. Ваш местный агент или центр обслуживания клиентов ZHIYUN проведут вас по всей процедуре обслуживания относительно любой проблемы с продуктом или проблемы, с которой столкнулись вы.
3. ZHIYUN оставляет за собой право провести экспертизу поврежденных или возвращенных продуктов.

Гарантийный талон

Информация о заказчике

Имя заказчика:

Контактный номер:

Адрес:

Информация о продаже

Дата продажи:

Серийный Номер продукта:

Дилер:

Контактный номер:

Запись о техническом обслуживании № 1

Дата обслуживания:

Подпись мастера:

Причина проблемы:

Результат обслуживания:

Проблема решена

Проблема не решена

Денежное возмещение(Замена)



💡 Следите за нашими новостями — подписывайтесь на страницу Zhiyun Tech в Facebook, Instagram, Twitter, YouTube и Vimeo.

Тел.: +86-773-2320856

Горячая линия в США: +1 808-319-6137 (пн.–пт. с 9:00 до 18:00 GMT-7)

Горячая линия в Европе: 0031-297303057 (пн.–пт. с 10:00 до 17:00 GMT+1)

Веб-сайт: www.zhiyun-tech.com

Эл. почта: service@zhiyun-tech.com

Адрес: 6th floor Building No.13 Creative Industrial Park, GuiMo Road, Qixing District, Guilin

Сертификат качества

По результатам тщательной проверки соответствие устройства стандартам качества подтверждено и устройство разрешено для продажи.

Инспектор контроля
качества: _____



Загрузите последнюю версию документа с веб-сайта www.zhiyun-tech.com.

Этот документ может быть изменен.

ZHIYUN™ является торговым знаком компании ZHISHEN.

© 2018 ZHIYUN. Все права защищены.

ZHIYUN-TECH.COM